

# Monteringsanvisning

## Delar och verktygslista

NR.	Namn	Antal	NR.	Namn	Antal
1	Stödbjälke	1	11	5mm HEX nyckel	1
2	Ställfot	4	12	M6*12 Skruv	12
3	Fot	2	13	Fast nyckel	1
4	M8*16 Skruv	8	14	ST3.5*19 Skruv	2
5	Stödstag	2	15	ST4.8*19 Skruv	14
6	Kontroll	1	16	Gummidistans	12
7	Styrbox m. ben	1			
8	M6*10 Skruv	8			
9	Drivstag	1			
10	4mm HEX nyckel	1			

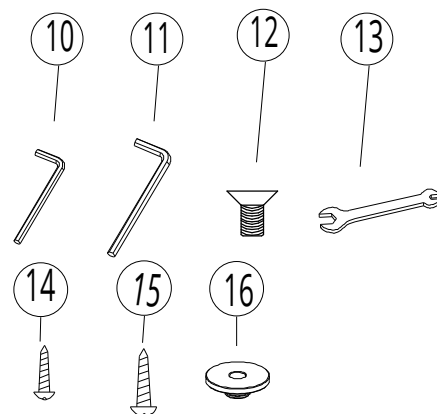
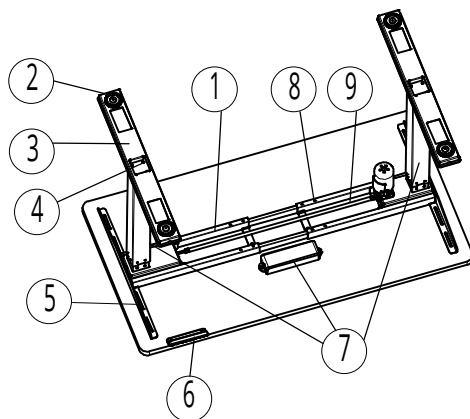

- 1** Lossa på de 8 låsskruvarna med en 4mm HEX nyckel och justera underredet så den passar till skrivbordsskivan.

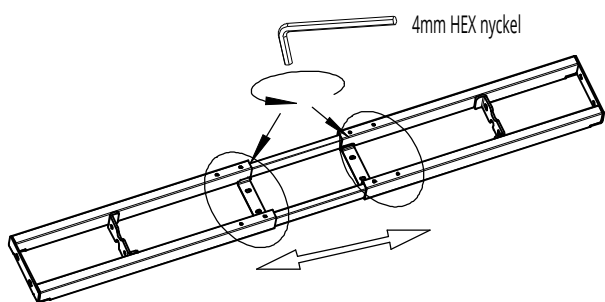

- 2** Fäst benen i underredet med hjälp av de 8st M6\*12 skruven.

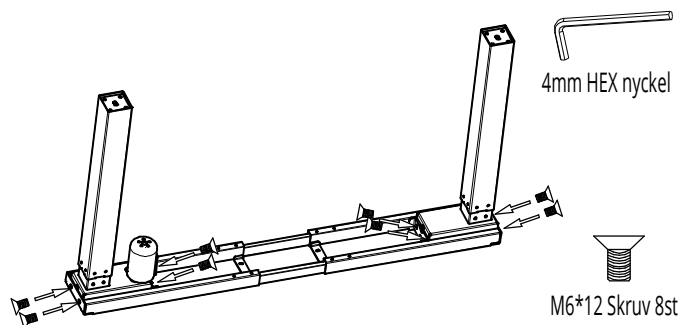

- 3** Fäst fötterna på benen med hjälp av 8st M8\*16 skruv, skruva fast de 4 ställföterna för hand.

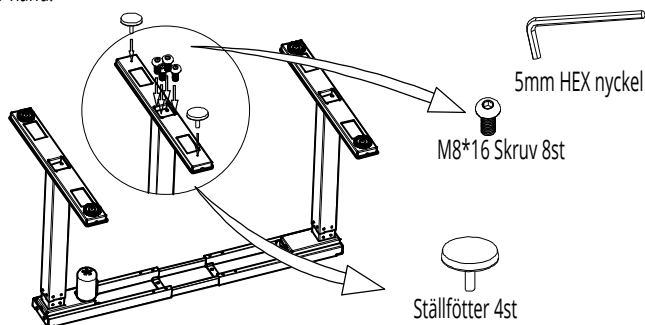

- 4** Vänd upp stativet och fäst stödtagen med hjälp av 4st M6\*12 skruv och fäst gummidistanserna på ovansidan stativet.

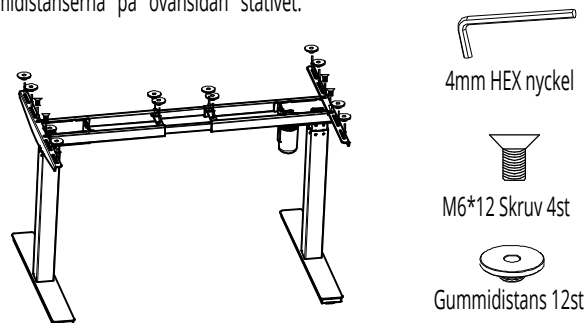

- 5** Lossa muttrarna på vardera sida av drivstaget med hjälp av den medföljande nyckeln och för in den hexagonala metallstaven i vardera bens axel. Börja med att föra in den hexagonala metallstaven i huvudbenet (se bild nedan).

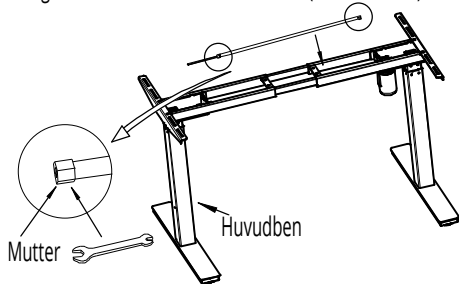

- 6** Vänd underredet och placera det på bordsskivans undersida, avståndet mellan bordsskivans kant och underredet bör vara 5-8cm. Dra åt låsskruvarna och muttrarna på drivstaget.

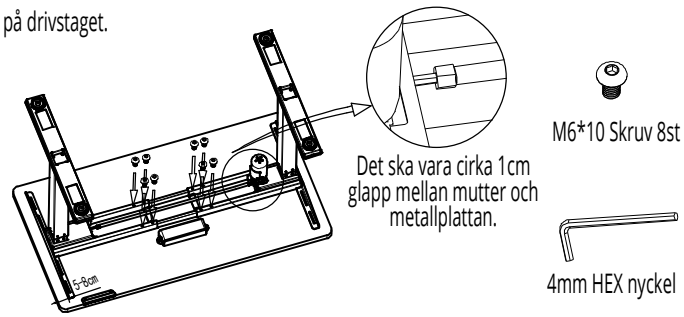

- 7** Fäst underredet i skrivbordsskivan med hjälp av 12st ST4.8 skruv, fäst styrboxen med hjälp av 2st ST4.8 skruv och fäst kontrollen med hjälp av 2st ST3.5 skruv (se bild nedan).

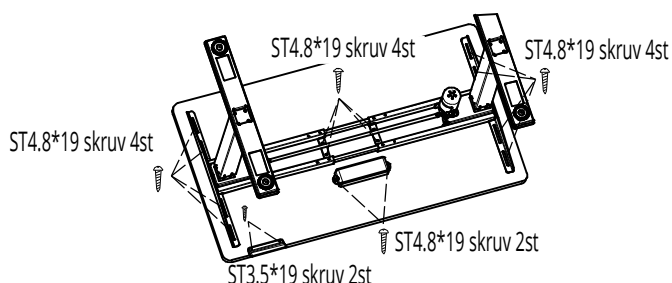

- 8** Koppla ihop styrboxen med motorn och kontrollen.

